

Развертка стен шахты
Дверь шахты (1:25)

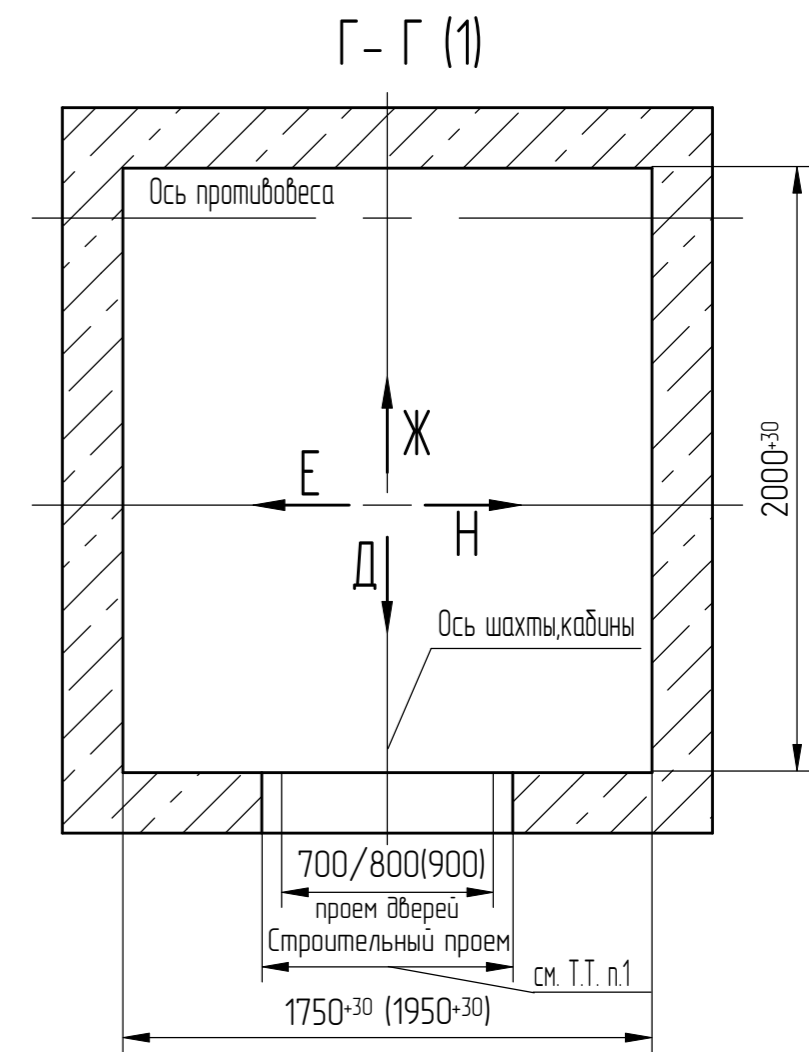

И (1)
При глубине приямка $H_{пр} > 1500$ мм
(не рекомендуется)

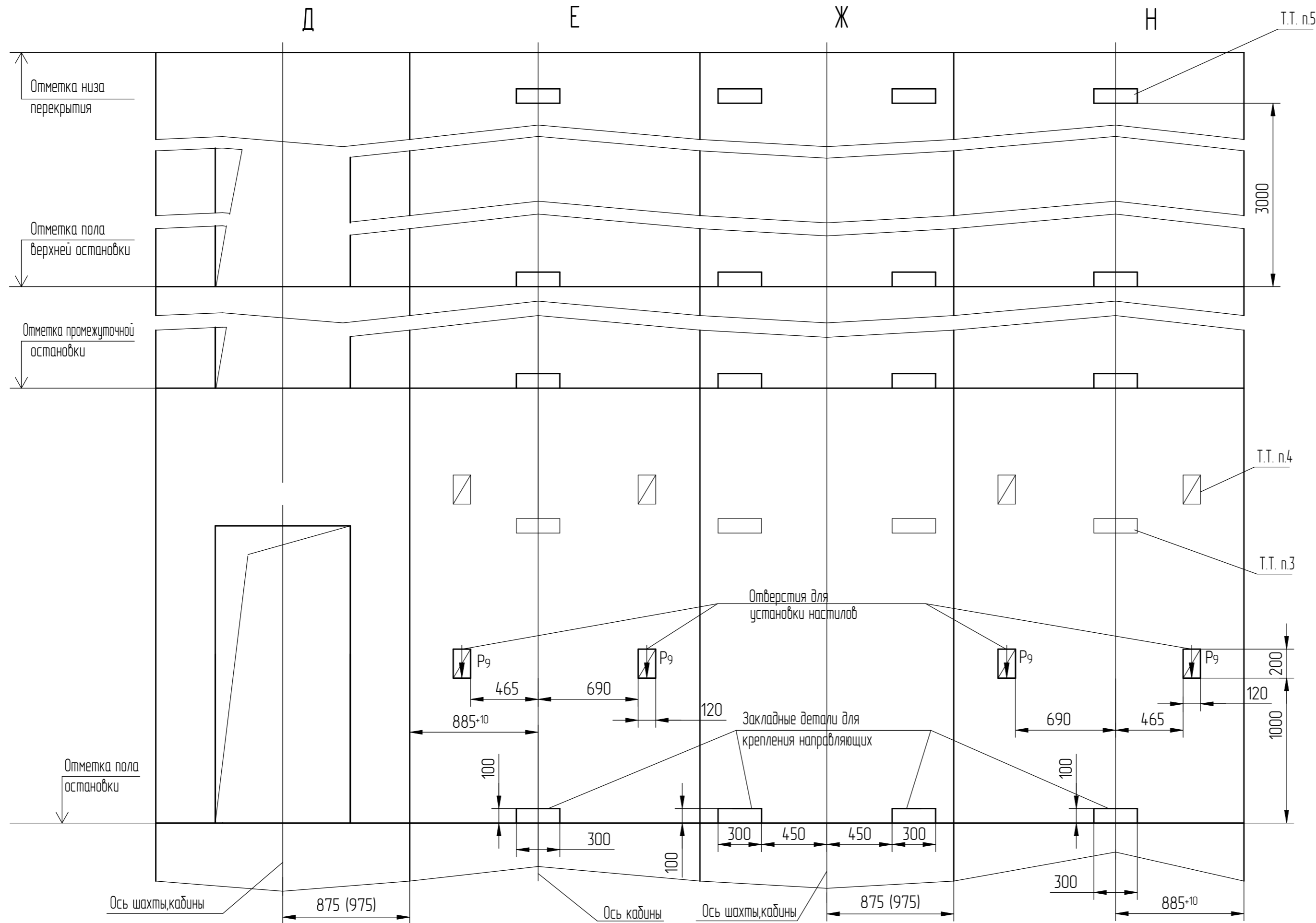
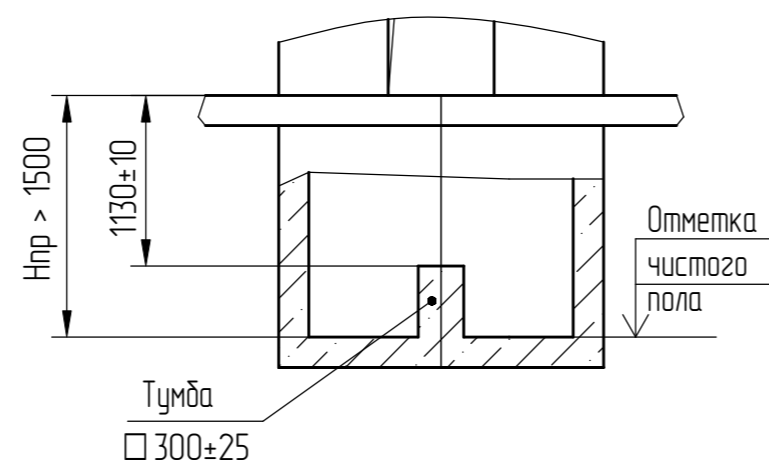

Перв. примен.	
Справ. №	
Подп. и дата	
Инв.№ дубл.	
Взам. инв. №	
Подп. и дата (подп. Черенкова, 22.01.25)	
Инв.№ подл.	000084733

1	186.010663-2025		
Изм	№ докум.	Подп.	Дата

